

Hinterlüftetes System

Aufbau

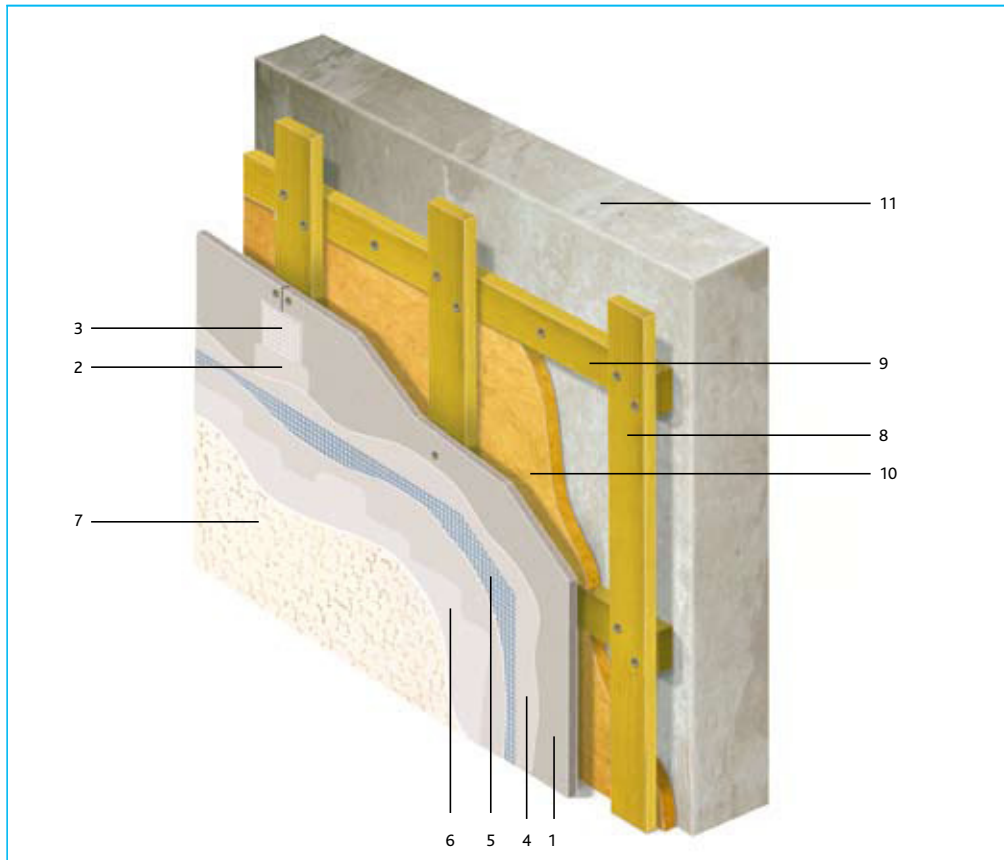

Legende

- 1 AQUAPANEL® Cement Board Outdoor
- 2 AQUAPANEL® Fugenspachtel – grau
- 3 AQUAPANEL® Fugenband
- 4 AQUAPANEL® Klebe- und Armiermörtel – weiß
- 5 AQUAPANEL® Gewebe
- 6 AQUAPANEL® Grundierung – außen
- 7 AQUAPANEL® Mineralischer Oberputz – weiß
- 8 Traglattung
- 9 Grundlattung
- 10 Dämmstoff
- 11 Tragfähiger Untergrund

Montage – hinterlüftetes System

1. Montage bei Verwendung von Grundlattung

1.1 Die horizontale Grundlattung wird mittels geeigneter Verankerungsmittel in ausreichender Stückzahl am Untergrund verankert. Die Grundlattung sollte einen Mindestquerschnitt von 24 x 60 mm aufweisen. Der Zwischenraum zwischen den Grundlatten beträgt in der Regel 625 mm. Somit ist eine Verlegung des Dämmstoffes in standardisierten Abmessungen ohne Verschnitt möglich. Um die Wärmedämmung der Konstruktion zu erhöhen, kann der Zwischenraum der Grundlattung mit einem wasserfesten Wärmedämmstoff ausgefüllt werden.

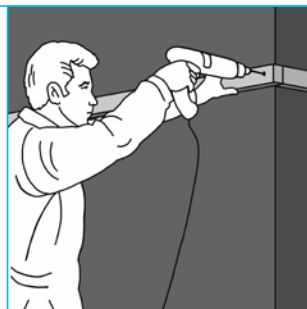

1.2 In den Ecken werden die Grundlatten überlappt und verschraubt.

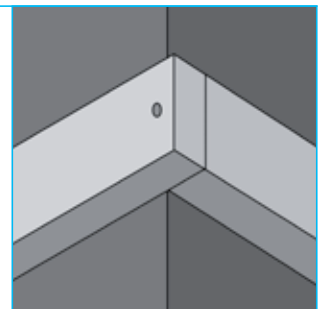

1.3 Die Grundlattung ist auf die Bauwerksöffnungen abzustimmen. Hierbei ist stets eine zusätzliche Grundlattung über und unter den Bauwerksöffnungen vorzusehen. Besondere Hinweise s. S. 21.

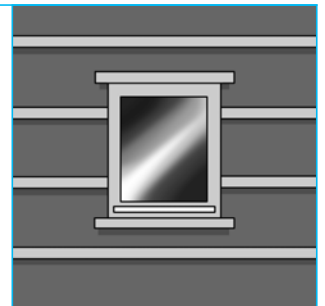

2. Anbringen der Traglattung

2.1 Nach Verankerung der Grundlattung werden die Traglatten im Achsabstand von 625 mm montiert. Um ausreichende Randabstände insbesondere an den Plattenstößen sicherzustellen, sind Hölzer mit einem Mindestquerschnitt 24 x 80 mm zu verwenden.

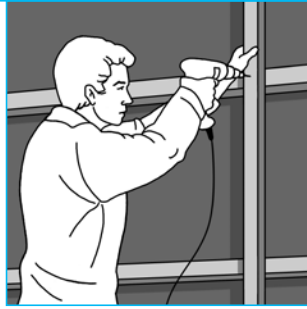

2.2 Um Öffnungen werden zusätzlich zur Traglattung weitere Latten umlaufend montiert.

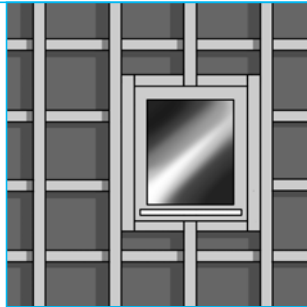

2.3 Am Fuß- und Kopfpunkt der Konstruktion wird ein Lüftungsprofil angeordnet, um den Hinterlüftungsspalt vor dem Eindringen von Schädlingen, Insekten und Kleintieren zu schützen.

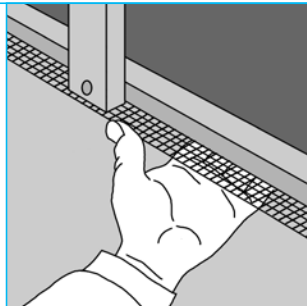

3. Montage der AQUAPANEL® Cement Board Outdoor

Installation mit Schrauben:

3.1 Die AQUAPANEL® Cement Board Outdoor wird mit der AQUAPANEL® Fassadenschraube SN 40 auf der Unterkonstruktion befestigt. Die Schrauben werden zuerst in die Mitte der Zementbauplatten geschraubt; danach wird zu den Enden und Kanten hin gearbeitet. Bei der Montage muss die Zementplatte an der Unterkonstruktion anliegen. Abstand der Schrauben ≤ 250 mm. Abstand von den Kanten ≥ 15 mm. Eine alternative Befestigungstechnik ist mit Stahldrahtklammern bzw. Nagelschrauben ausführbar. Siehe Seite 35.

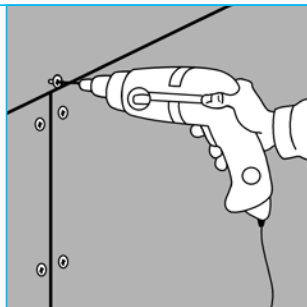

Anordnung der Platten:

3.2 AQUAPANEL® Cement Board Outdoor Platten werden horizontal im Verband auf der Unterkonstruktion befestigt. Zwischen den Bauplatten ist zunächst eine planmäßige Fuge von 3 - 5 mm anzuordnen. Hierzu wird ein geeigneter Abstandhalter, wie zum Beispiel ein Stapelhölzchen benutzt. Bei der Montage der folgenden Plattenreihen ist darauf zu achten, dass die senkrechten Fugen mindestens einen Ständerabstand breit versetzt angeordnet und somit Kreuzfugen vermieden werden.

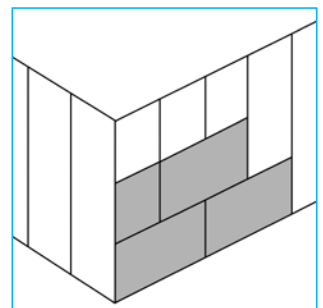
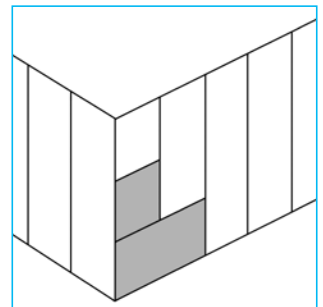
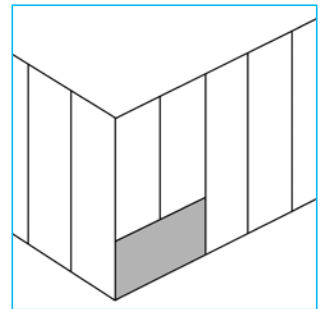
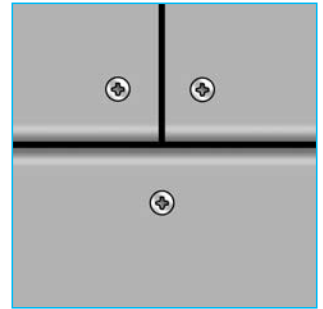
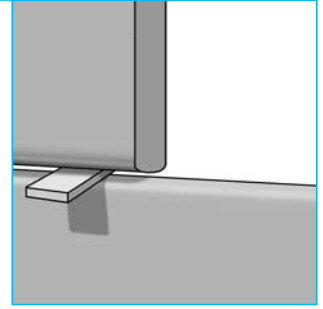

Schrauben dürfen nicht überdreht werden.

3.3 Die Platten werden bis zum Fenstersturz und zur Fensterbank geführt. Es dürfen keine durchgehenden Fugen entstehen. Diese können zu Undichtigkeit und Rissen führen.

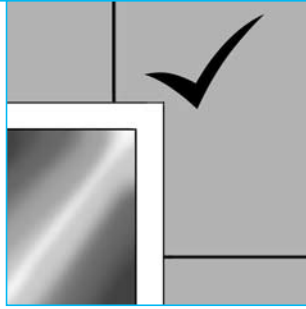

Dehnfugen sind zur Aufnahme der witterungsbedingten Formänderungen im Abstand von mindestens 15 m vorzusehen. Dehnfugen aus der tragenden Konstruktion sind in der Fassade zu übernehmen.

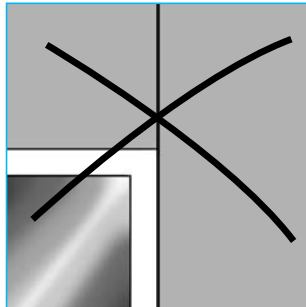

4. Verspachteln

4.1 Die Unterkonstruktion wird vor Witterungseinflüssen geschützt, indem alle Fugen nach der Montage der Platten mit AQUAPANEL® Fugenspachtel – grau geschlossen werden.

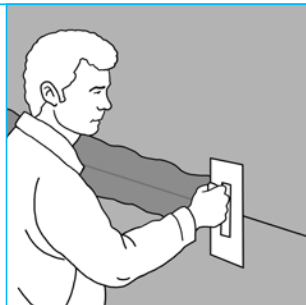

4.2A Das AQUAPANEL® Fugenband muss sofort mittig über allen Fugen eingebettet werden.

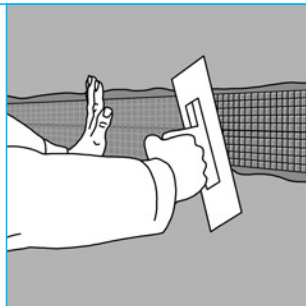

4.2B Wenn auf dem AQUAPANEL® Klebe- und Armiermörtel – weiß lediglich ein Farbanstrich oder ein Putz mit $\leq 1,0$ mm Korngröße vorgesehen ist, wird das AQUAPANEL® Armierungsband (Breite 33 cm) anstelle des AQUAPANEL® Fugenbandes verwendet.

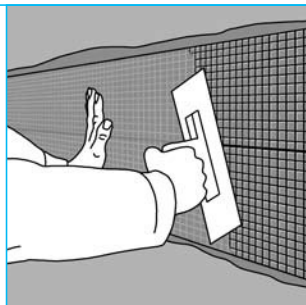

4.3 Die Schraubenköpfe werden mit AQUAPANEL® Fugenspachtel – grau verspachtelt.

Hinweise zur Fertigstellung der Oberfläche entnehmen Sie bitte den Informationen auf Seite 17f.

