

Verarbeitung

Transport und Lagerung

Platten stets hochkant tragen oder mit Gabelstapler bzw. Plattenroller befördern. Beim Absetzen der Platten darauf achten, dass die Ecken und Kanten nicht beschädigt werden!



Tragfähigkeit des Untergrundes sicherstellen. Eine Palette AQUAPANEL® Cement Board Indoor (im Lieferzustand) belastet den Boden mit ca. 870 kg.

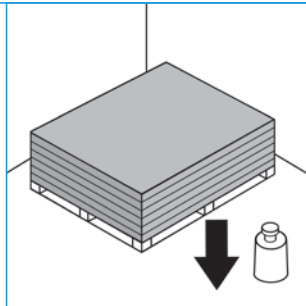

AQUAPANEL® Cement Board Indoor ist bis zum Einbau vor Feuchtigkeit und Witterung zu schützen. Feucht gewordene Platten sind vor der Montage flachliegend auf ebener Unterlage beidseitig zu trocknen.

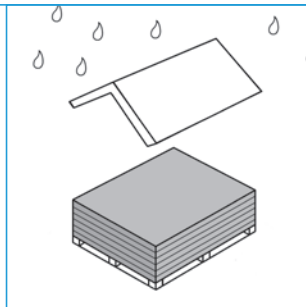

Die Platten müssen sich vor der Montage den klimatischen Bedingungen (Temperatur und Luftfeuchtigkeit) anpassen. Die Material- und Umgebungstemperatur darf +5°C nicht unterschreiten. Materialien zur Grundierung oder Beschichtung dürfen nicht bei Temperaturen unter +5°C aufgebracht werden.

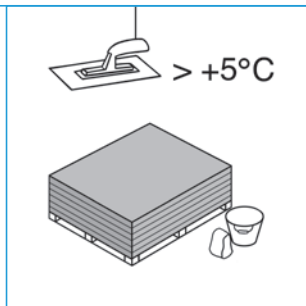

Zuschnitt

Das gewünschte Format mit Stift und Lineal auf die Platte zeichnen. AQUAPANEL® Cement Board Indoor entlang der Linie auf einer Seite mit einem Messer so anritzen, dass das Gewebe durchtrennt wird. Platte entlang der Schnittkante brechen und das Gewebe an der Rückseite durchtrennen.

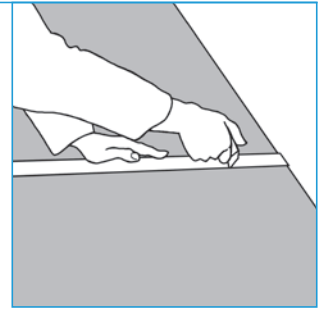

Glatte Schnittflächen, etwa für Außenkanten, werden mit einer Handkreissäge mit Absaugung oder einer Pendelhub-Stichsäge hergestellt. Die Verwendung eines Hartmetall- oder Diamantsägeblattes ist empfehlenswert.

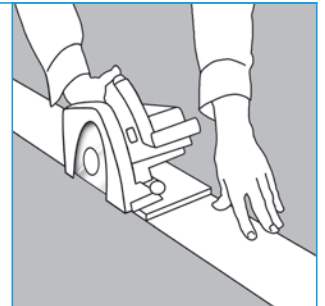

Aussparungen

Aussparungen (z. B. für Kabel oder Rohre) werden mit einer Loch- oder Stichsäge ausgeschnitten. Der Durchmesser der Öffnung sollte ca. 10 mm größer sein als der Durchmesser des Rohres. Der verbleibende Spalt kann mit einer Manschette, Bausilikon oder Fugen- und Flächenspachtel geschlossen werden.

